

Dimmer 12V 100W mit Poti - Datenblatt

hansen

allgemeine Beschreibung

elektronischer Dimmer, welcher die Eingangsspannung von 12V DC in ein pulsbreitenmoduliertes Signal von 0-12V DC umwandelt. Der Dimmer ist vorwiegend für den Betrieb von Leuchtdioden (LEDs) vorgesehen.

Der Dimmer ist in einem Kunststoffgehäuse montiert und als zusätzliche Isolierung mit einem Kunstharz voll vergossen. Der Dimmer ist somit absolut wasserdicht (mit Ausnahme der elektrischen Anschlüsse).

Der elektrische Anschluß auf der Eingangsseite (12 Volt) und auf der Ausgangsseite (12 Volt) erfolgt über jeweils ein Anschlußkabel.

weitere Gerätedaten:

<u>Gewicht</u>	0,100 kg	CE
<u>Funkentstörung</u>	VDE 0875, Teil 2A1 (EN 55015)	
<u>Temperaturen</u>	Umgebungstemperaturbereich: max +65°C Grenztemperatur +80°C	
<u>Gehäuse</u>	Gehäuseschale aus PS, Standardfarbe: weiß Vergußmasse (schwarz) aus Polyurethan.	
<u>Schutzklasse</u>	I	
<u>Schutzart</u>	IP 65	
<u>Eingangsspg.</u>	12 Volt DC +/-10%	
<u>Eingangsstrom</u>	6 mAmp. (Ruhestrom)	
<u>Ausgangsspg.</u>	0-12V pulsbreitenmodulierte Gleichspannung	
<u>Ausgangsstrom</u>	max. 8,5 Amp. (100W)	

Ausgangskennlinie

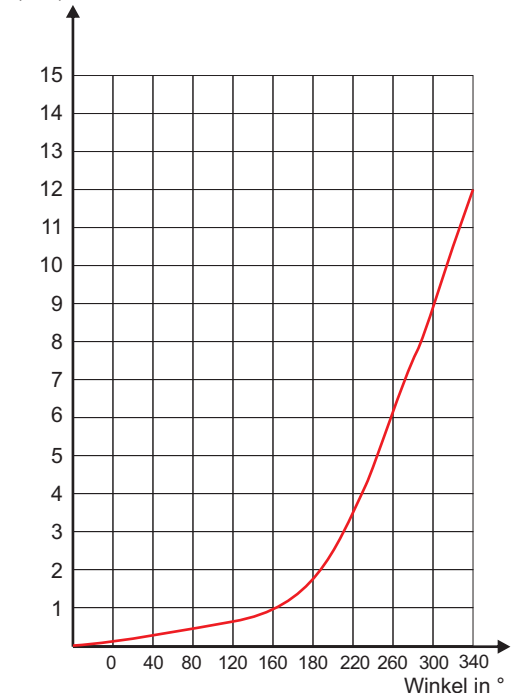

Erklärung:

Es ändert sich die Frequenz der Ausgangsspg. und das Impuls-/Pausen-Verhältnis. Dadurch ändert sich der arithmetische Mittelwert der Spannung und somit auch der Effektivwert.

typische Ausgangsbeschaltung des Dimmers

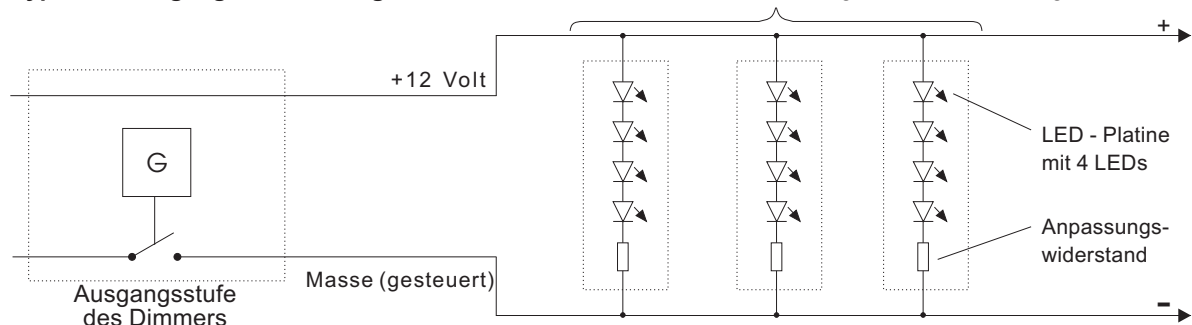

Gehäuseabmessungen

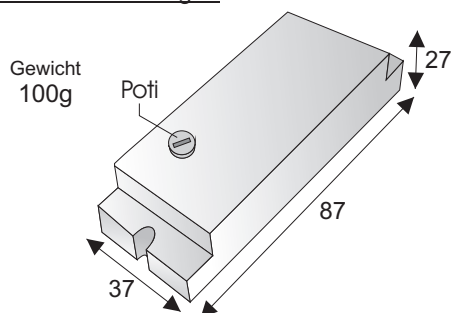

Bestell-Nr. 5 1201 116

Gehäusefarbe: weiß (Standard) oder schwarz
Abmessungen in Millimeter

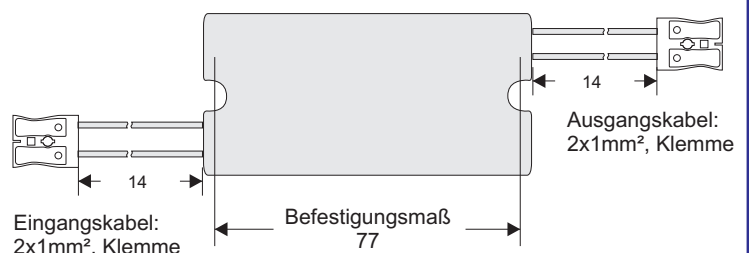

Technische Änderungen vorbehalten. Stand: Mai 2011 Der Inhalt ist urheberrechtlich geschützt. Quelle: www.hansen-led.de L118b/05/2011